

ИДФУ.070623.301

Инструкция ЦОД-СП-Ф2-х

Панель задняя двухрядного коридора, ххU, для шкафов серии ШТК-СП-х.х.х

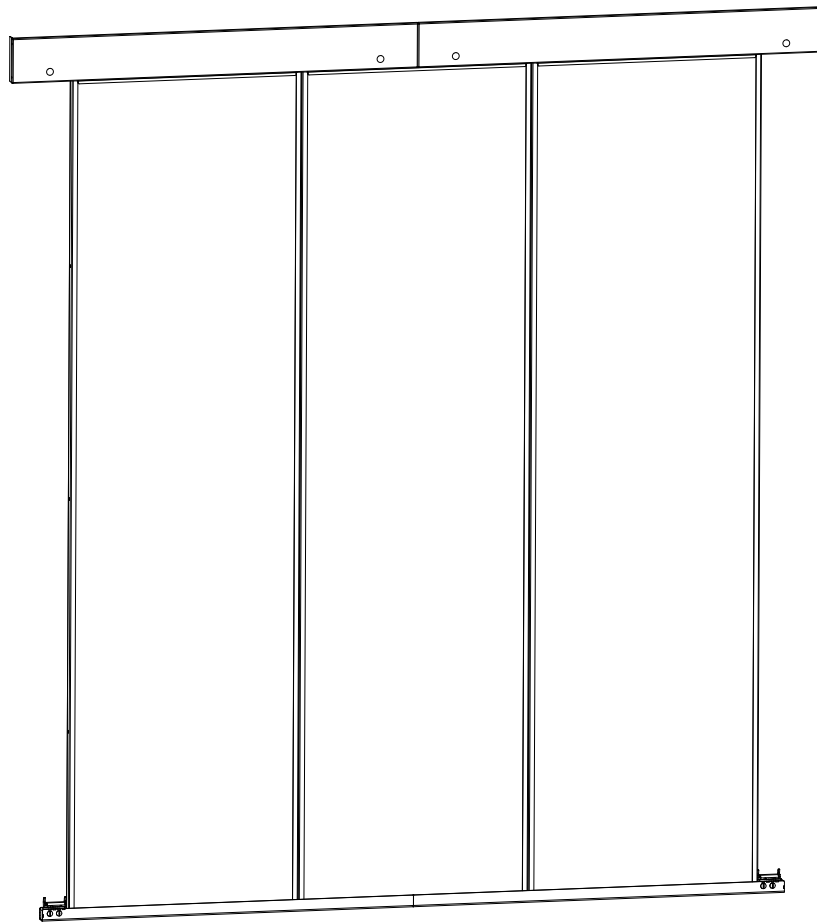

Исполнения

333381.609-01 ЦОД-СП-Ф2-42-9005 Панель задняя двухрядного коридора сплошная 42U для шкафов серии ШТК-СП-42.x.x

333381.609-02 ЦОД-СП-Ф2-48-9005 Панель задняя двухрядного коридора сплошная 48U для шкафов серии ШТК-СП-48.x.x

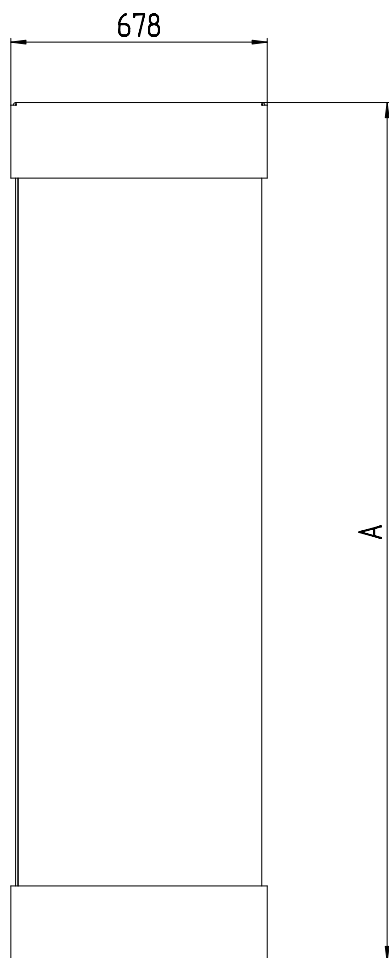

Масса	Наименование	Исполнение	A
59,3	ЦОД-СП-Ф2-42-9005	333381.609-01	2007
65,0	ЦОД-СП-Ф2-48-9005	333381.609-02	2272

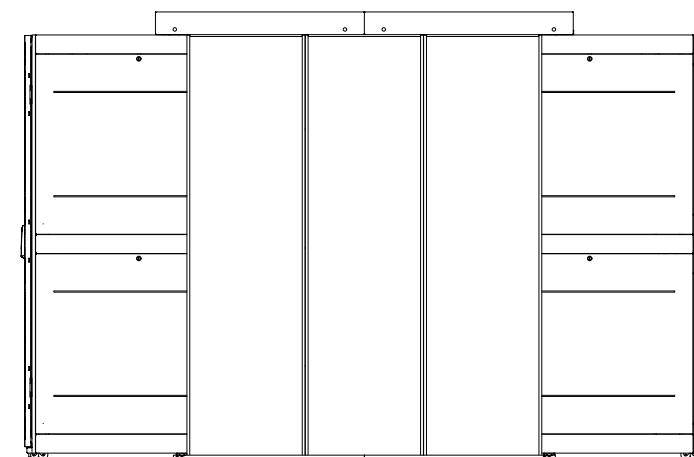

Назначение - блокирующая панель входной группы в коридор.

Тип - заглушка конца прохода коридора.

Устанавливается путем завески на боковые поверхности шкафов серии ШТК-СП.



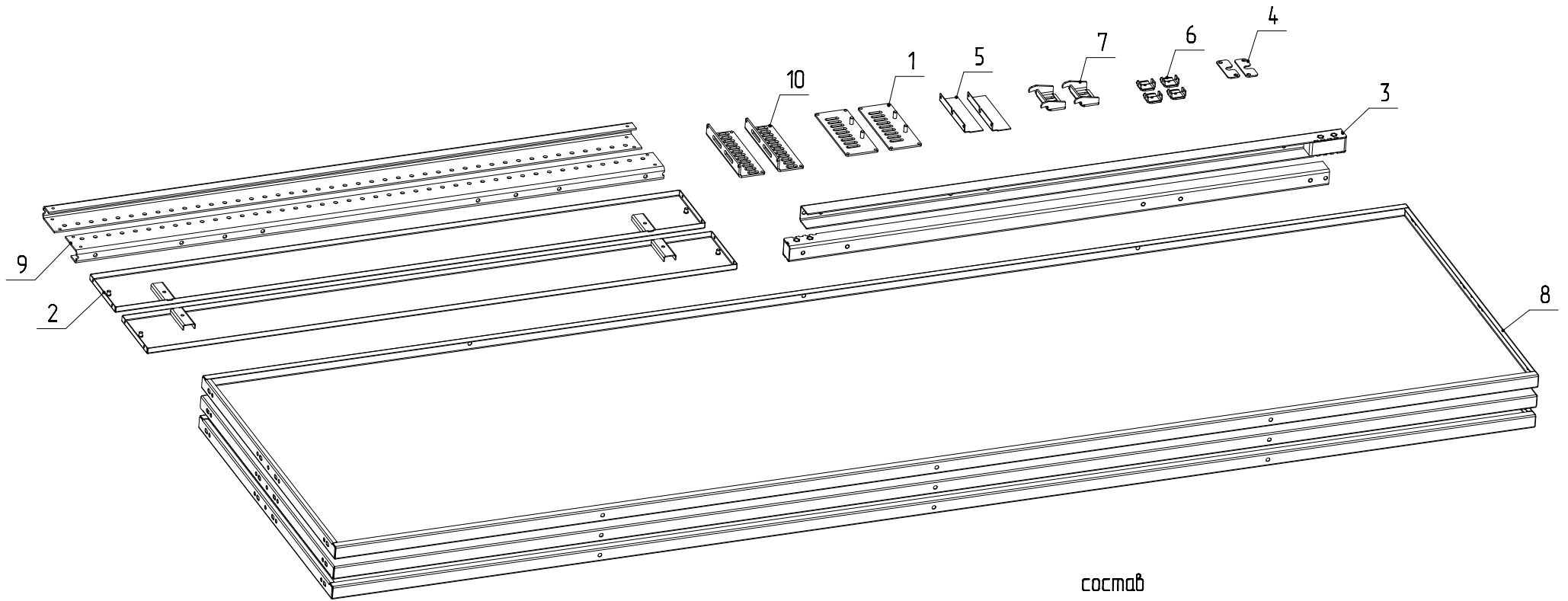

состав

- 1. Пластина - 2 шт
- 2. Панель - 2 шт
- 3. Планка - 2 шт
- 4. Пластина - 2 шт
- 5. Панель - 2 шт
- 6. Кронштейн - 4 шт
- 7. Зацеп - 2 шт
- 8. Панель - 3 шт
- 9. Планка - 2 шт
- 10. Узелок - 2 шт
- 11. Комплект крепежа - 1 шт (не показано)

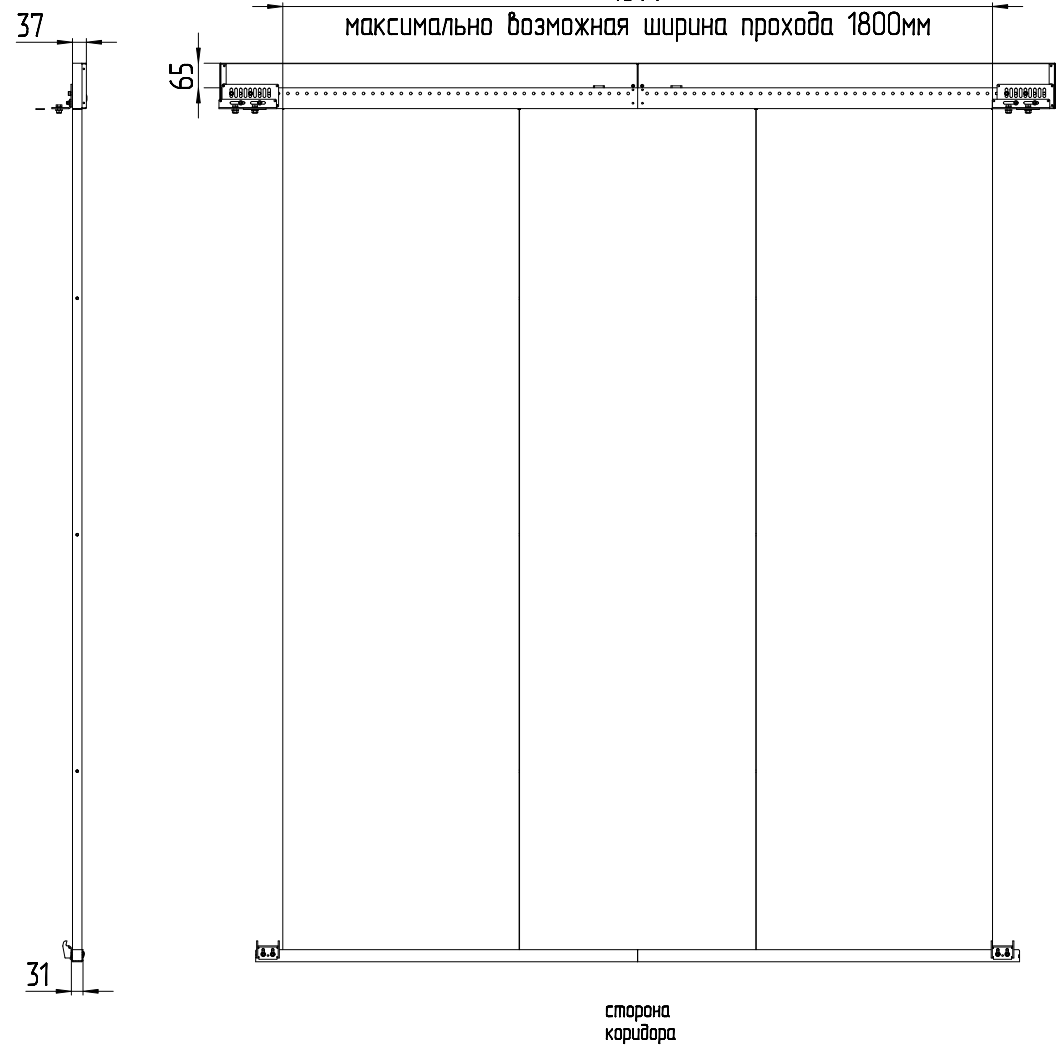
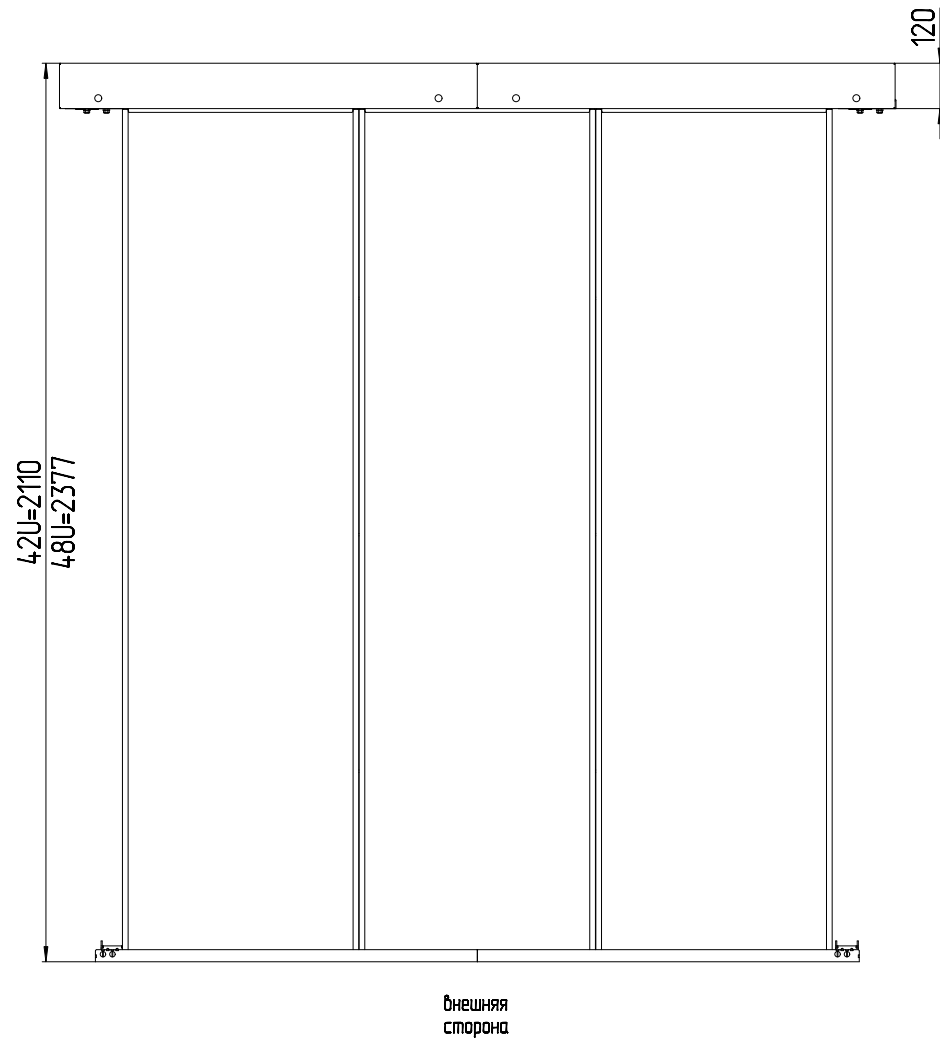

В конструкции предусмотрена установка панелей в обоих направлениях, ребра панелей могут быть как внутри, так и снаружи. Выбор направления установки панелей определяется по месту, исходя из эстетических требований к внешнему виду.

Соединение панелей.

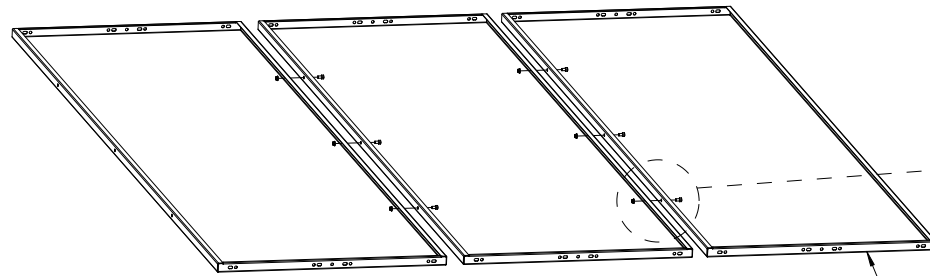

Панель - 3 шт

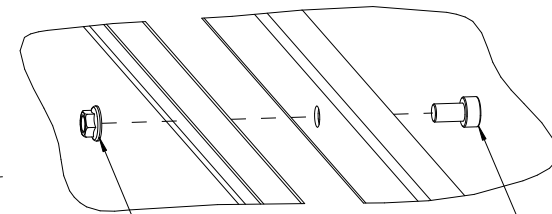

Гайка М6 - 6 шт

Болт М6х10 - 6 шт

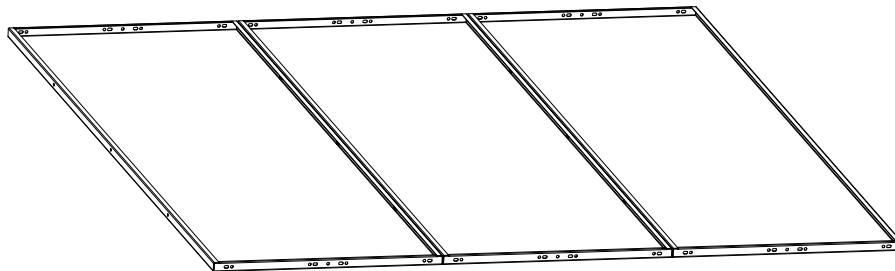

Установка планок.
На данном этапе определяется направление
гладкой стороны панелей в коридоре.

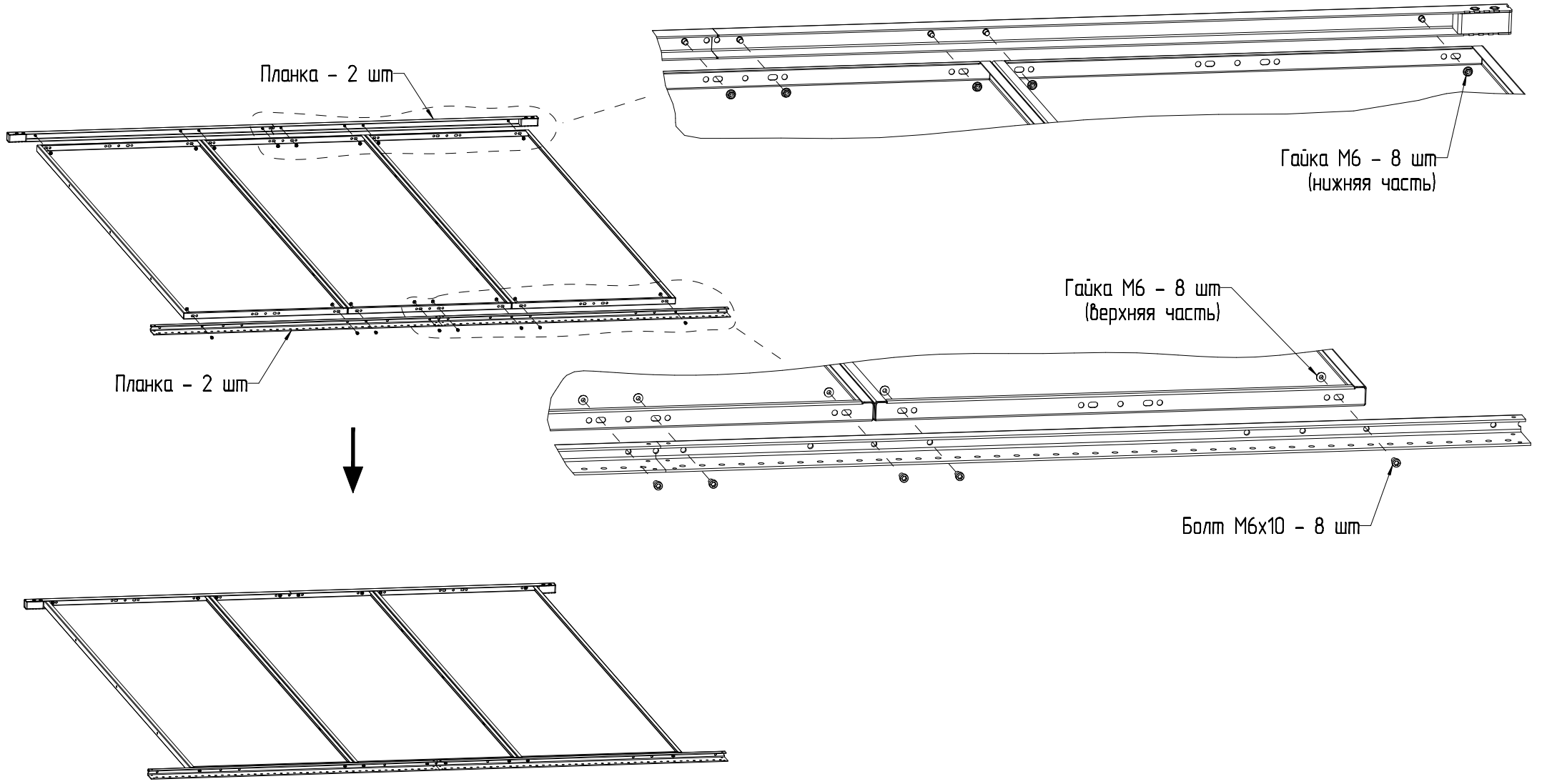

Установка элементов крепления к стойкам ШТК-СП.
Верхние элементы устанавливаются по месту.
Положение зависит от модели ШТК-СП и требуемой
ширины прохода коридора.

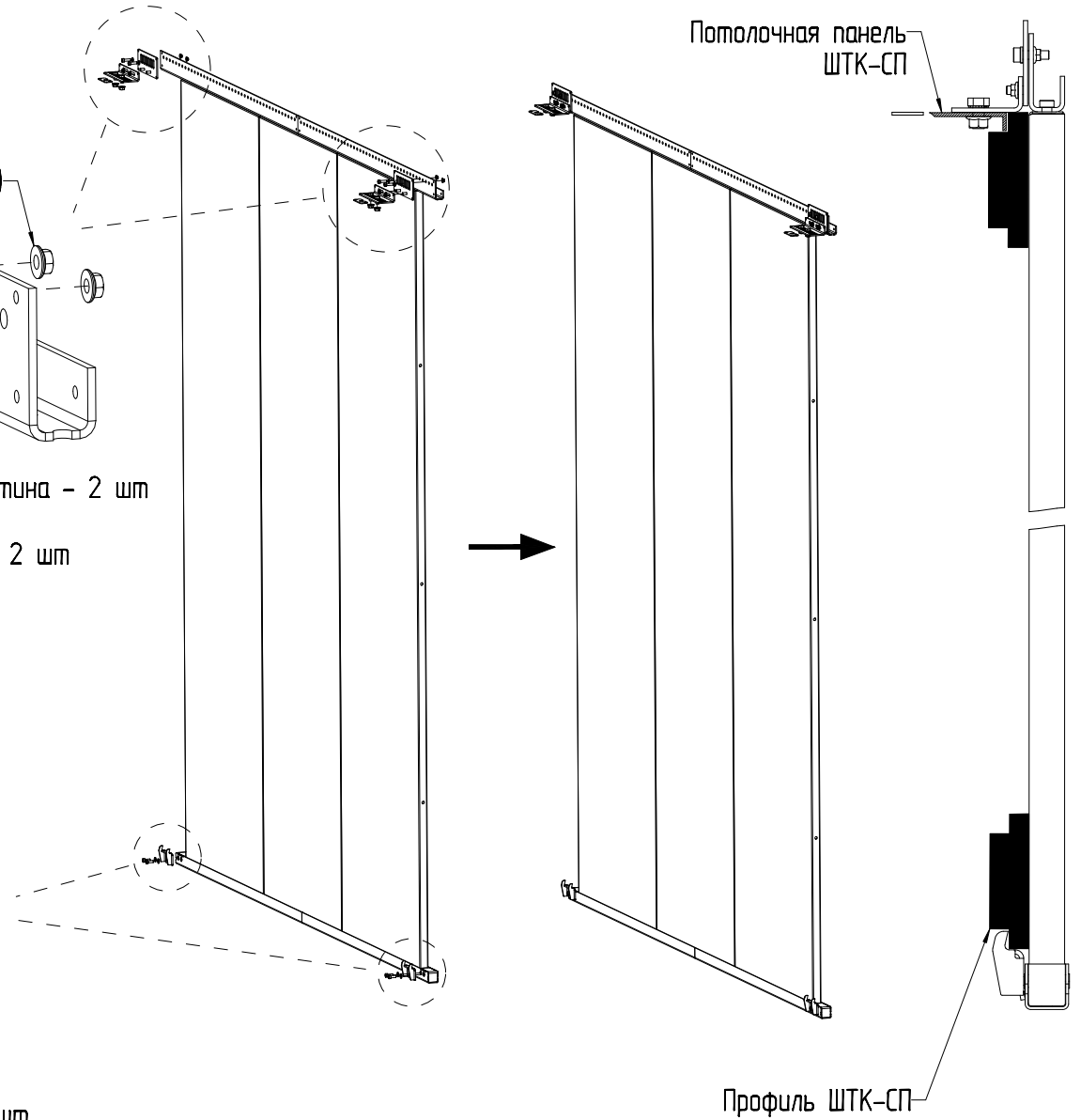
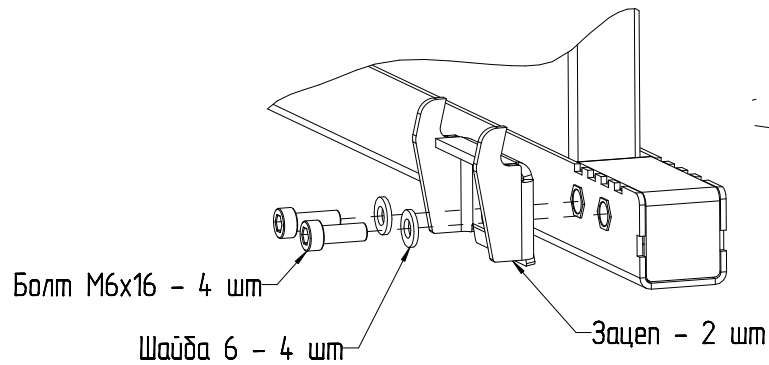
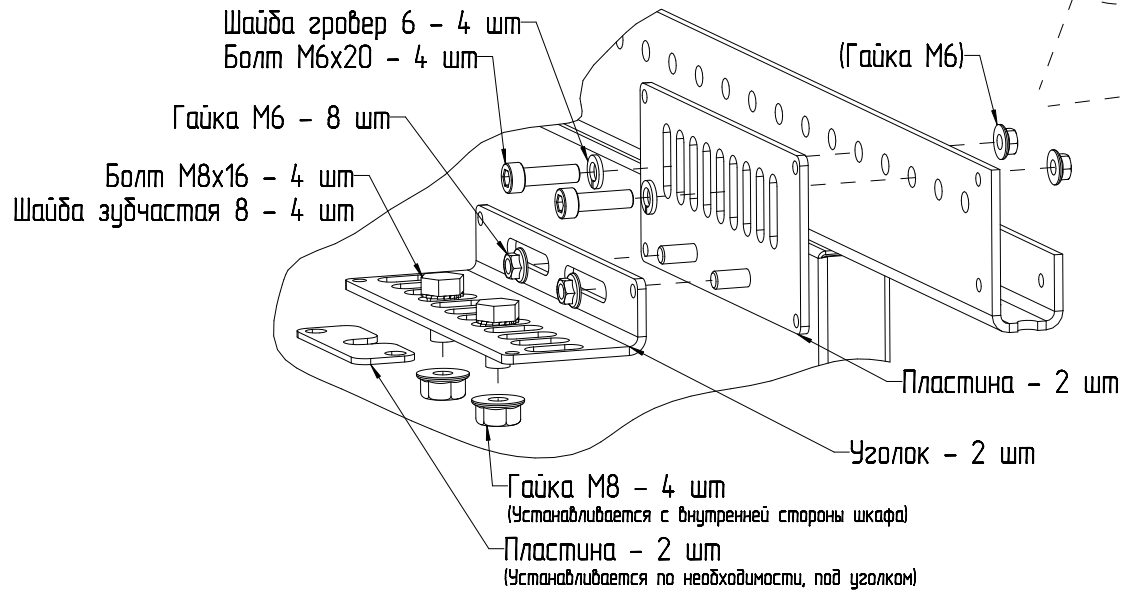

Установка элементов крепления к стойкам ШТК-СП.

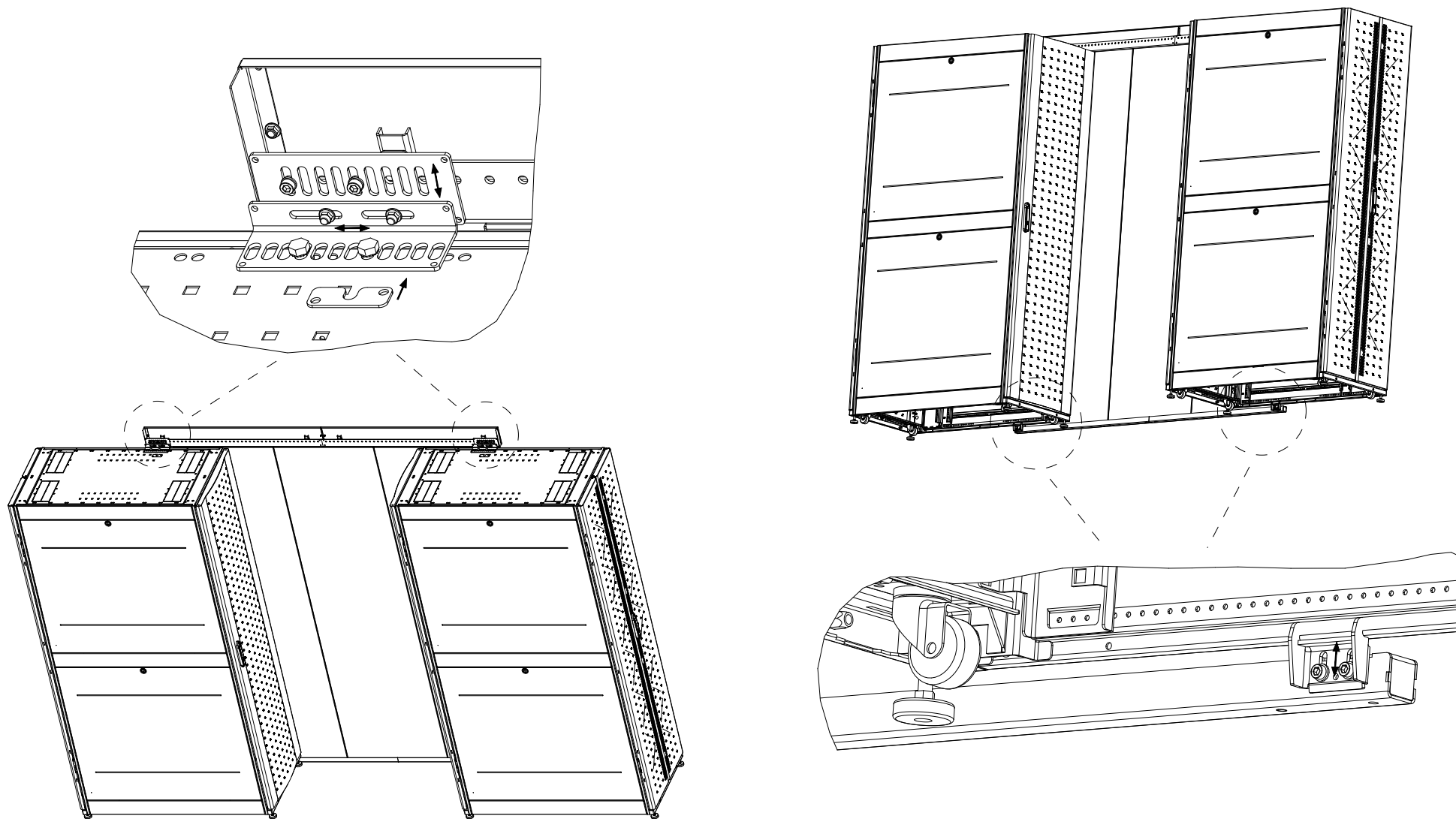

Сборка планок.

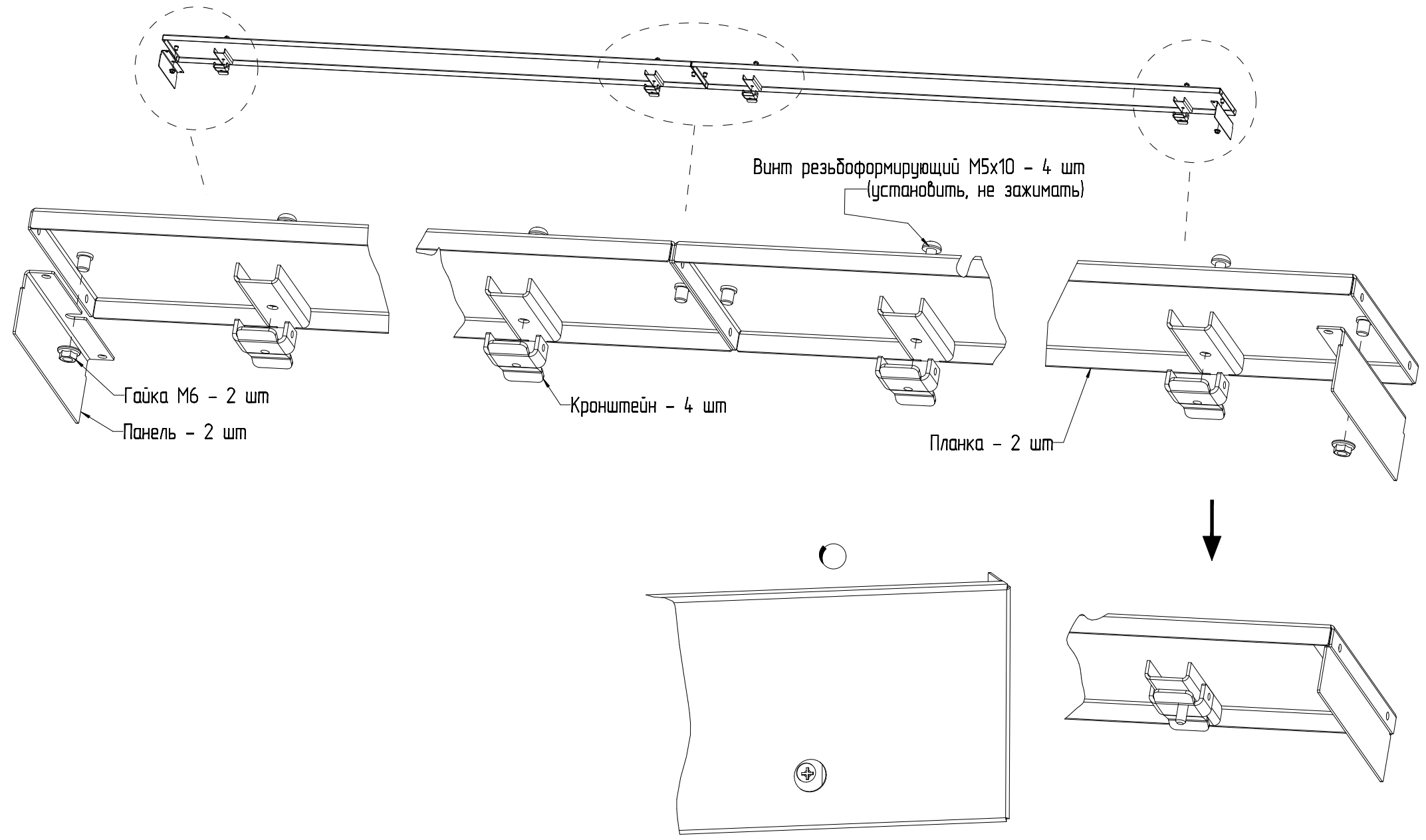

Установка планок.
Операция выполняется после сопряжения со стойками ШТК-СП.

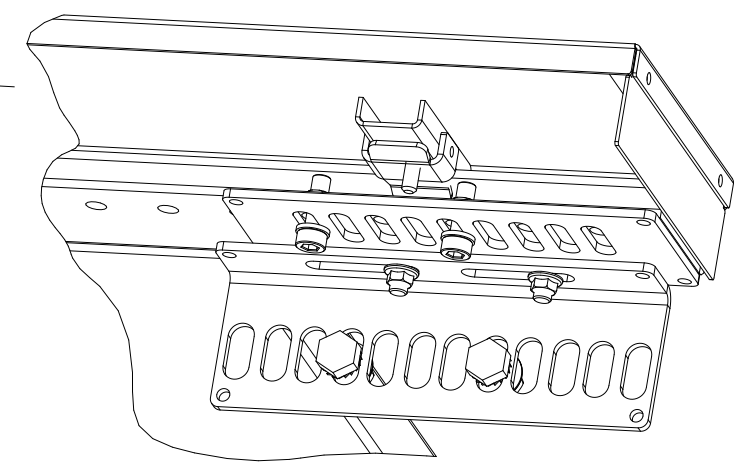
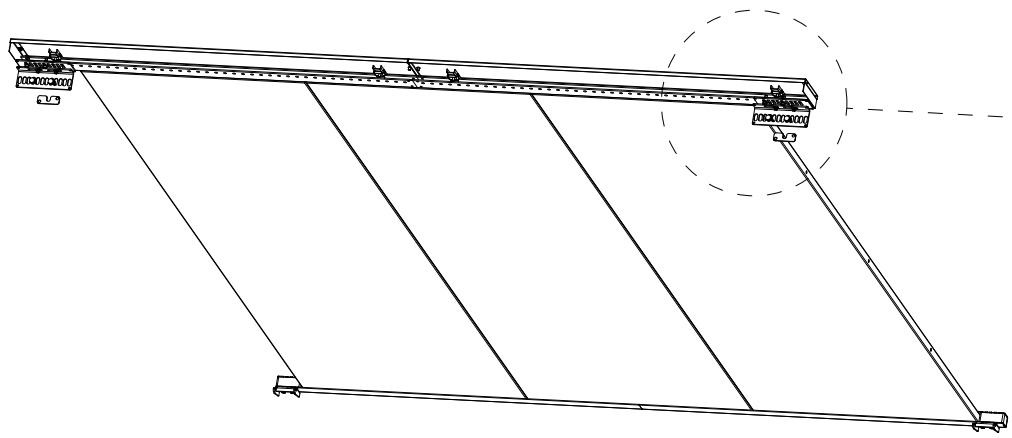
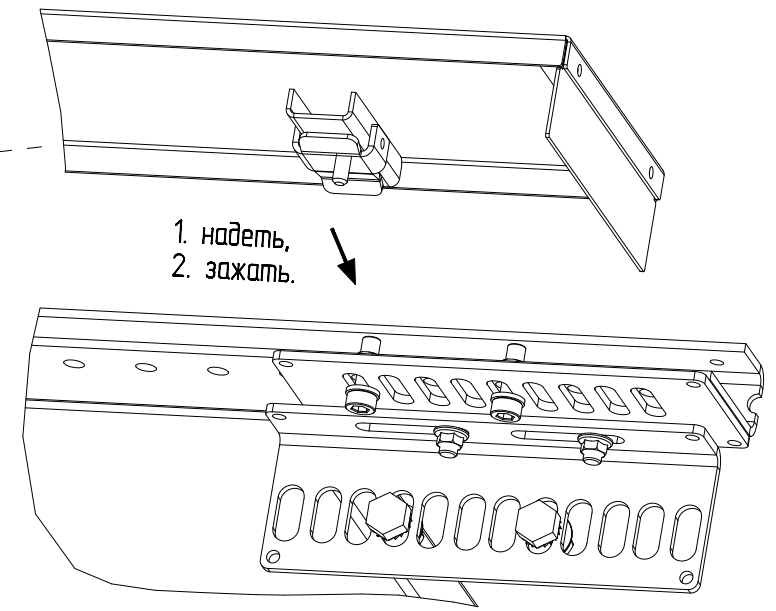
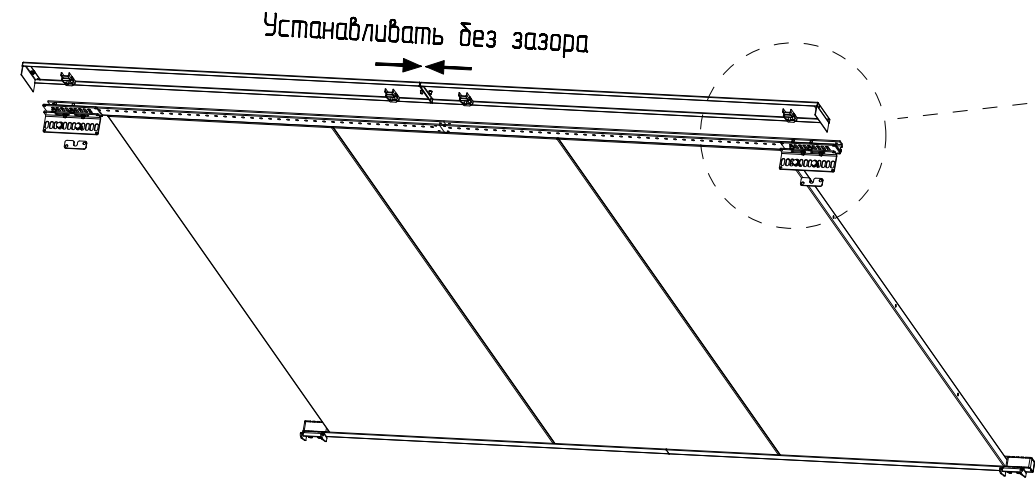

Установка заглушек.

